

Jaarlijks onderhoud

Belangrijke opmerkingen

Als je het compartiment met de elektronica wilt openen, moet de machine uitgeschakeld zijn en de voedingskabel uit het stopcontact getrokken.

Meer informatie over het [verwijderen van de afdekkappen](#) kan ook hier gevonden worden

Periodisch onderhoud is van het grootste belang om de machine in optimale conditie te houden. Volg bij het uitvoeren van het jaarlijks onderhoud de volgende voorschriften.

Het is een goed idee om de onderhoudsactiviteiten bij te houden in een notaboekje of een tabel.

- Eenmaal per jaar is het best om de spaantjes en het graveerstof dat in de elektronika geraakt is, te verwijderen.
- Schakel de machine uit met de hoofdschakelaar en verwijder de voedingskabel.
- Verwijder de Ethernet kabel vanuit de achterkant van de machine.
- Verwijder dan de twee schroeven die de elektronika schuif blokkeren in de machine.

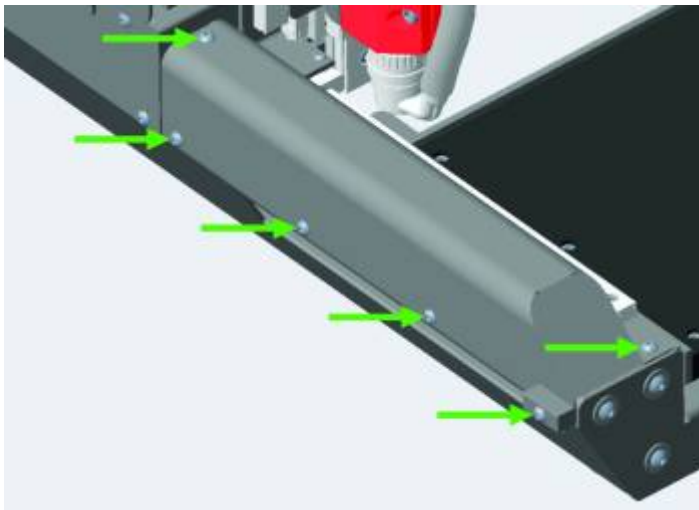

- Verwijder ook de schroeven zoals aangeduid op onderstaande afbeelding (voor de rechtse afschermkap)

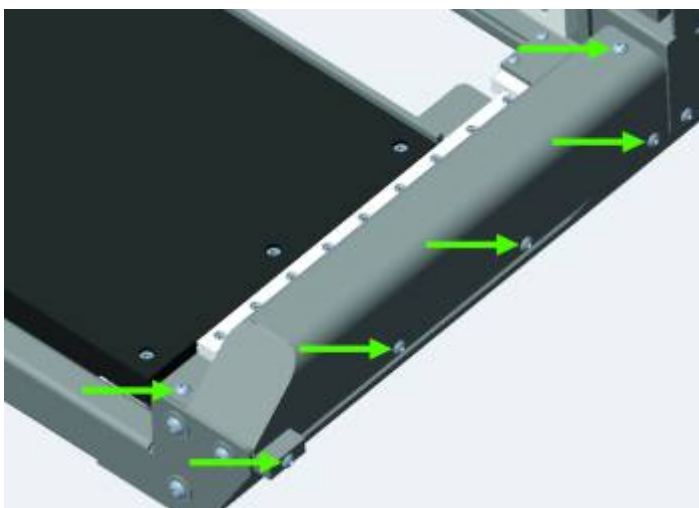

- Neem de twee afdekkappen weg.
- Verwijder de 2 moeren die de gasdrukveren verbinden met de doorzichtige machinekap.
- Verwijder de 2 schroeven die deel uitmaken van de scharnieren van de doorzichtige afschermkap van de machine. (zie afbeeldingen hieronder)

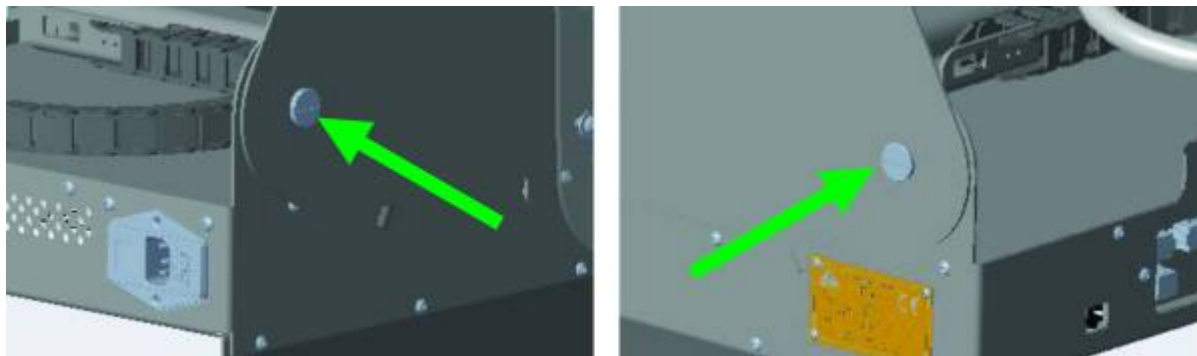

- Verwijder de schroeven die in de afbeelding hieronder aangeduid staan (de afdekkap achteraan).

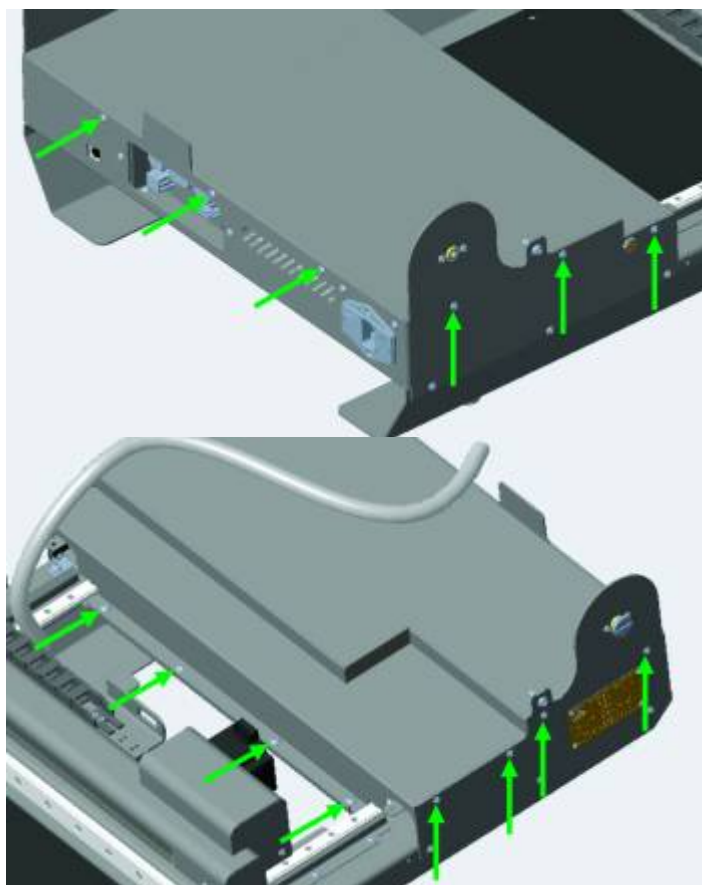

- Trek deze afdekkap vanvoor omhoog en tegelijkertijd lichtjes naar achteren.
- Gebruik een stofzuiger om alle spaantjes en stof die mogelijk in het elektronica deel terechtgekomen zijn weg te zuigen. Controleer eerst dat de machine uitgeschakeld is en dat de voedingskabel losgemaakt werd.
- Controleer de binnenkant van de drie afdekkappen en verwijder het eventuele stof dat zich daarop heeft vastgezet. Besteed vooral ook aandacht aan de rijen gaatjes aan de achterkant van de machine en zorg dat alle stof daar weggezogen wordt.

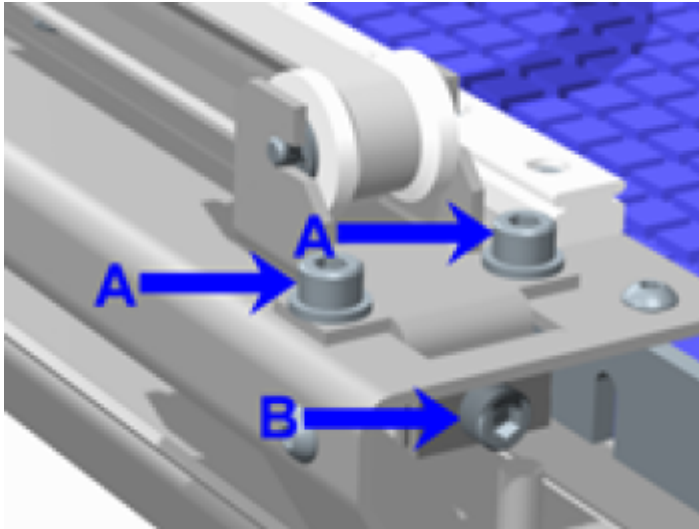

- Met deze afdekkappen verwijderd controleer je of de tandriemen nog in goede staat zijn.
- Duw het portaal manueel naar achteren, of trek het naar voor, zodat je alle tanden van de tandriem kunt inspecteren.
- Als de tandriemen niet meer goed opgespannen zijn is het mogelijk om deze terug op te spannen.
- Eerst moeten inbusschroeven A (2 stuks) uitgeschroefd worden. Verwijder ze niet, schroef ze één omwenteling los.
- Daarna moet schroef B met een momentsleutel aangeschroefd worden. Draai schroef B een weinig los, plaats de momentsleutel in inbusschroef B, schroef aan tot ongeveer **1,0 Nm**, maar nooit meer dan **1,2 Nm**, en zet schroeven A weer goed vast.

Nota: om toegang te krijgen tot schroef B moet eerst de afdekplaat vooraan en de linker en rechter zij-afdekplaten verwijderd worden. In de afbeelding hierboven zie je het riemopspanmechanisme van de linker tandriem. De rechter tandriem wordt op dezelfde manier opgespannen.

- De spanning op de X-as tandriem moet ook gecontroleerd worden. Om de afdekplaat van de X-as tandriem te verwijderen ga je als volgt tewerk:
- Verwijder de afdekking van de X-as stappenmotor.
- Verwijder de 4 schroeven die de X-as afdekkap vastzet. Twee daarvan zitten vooraan die kap, en twee zitten aan de achterkant van die kap.
- Het is niet mogelijk om deze afdekkap te verwijderen zonder eerst de spindelwagen los te koppelen. Om dat te doen verwijder je de 2 schroeven die aangeduid worden met een gele pijl (zie afbeelding hieronder)
- De procedure om de X-as tandriem op te spannen is identiek aan die voor het opspannen van de Y-as tandriemen.

Meer gedetailleerde uitleg over het verwijderen van de afdekkap van de X-as lees je [hier](#)

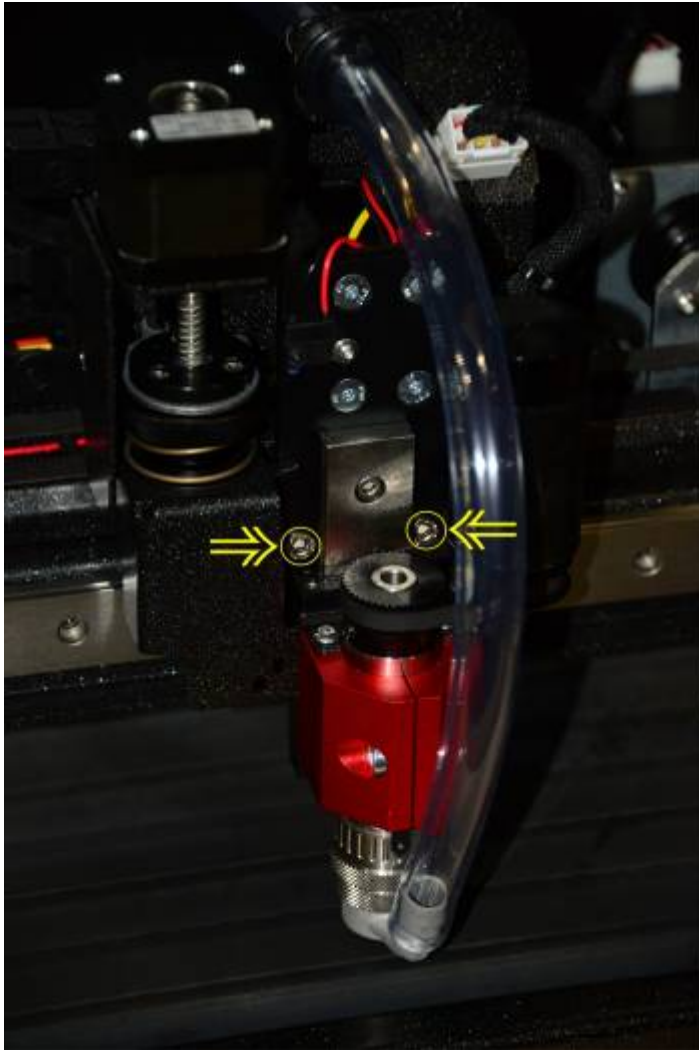

Ga verder naar [vervangen van de spindel tandriem](#).
Ga verder naar [de inhoudstafel](#).

From:
<https://manuals.cyborg-engravers.com/> - cyborg-engravers

Permanent link:
<https://manuals.cyborg-engravers.com/doku.php?id=nl:x200:annual>

Last update: **2025/03/10 22:21**

